

第一題：基礎圖學(共 40 分)

表現主題：

附圖為「斜角錐」第三角法的「俯視圖」及「前視圖」，請以製圖儀器實尺比例畫出該角錐正確的「右側視圖、左側視圖、仰視圖及後視圖」。

製作要求：

- (1) 請在答案卷第一題欄內試題一位置以第三角法 1：1 比例繪製角錐之四個視圖(右側視圖、左側視圖、仰視圖及後視圖)。
- (2) 試題中俯視圖及前視圖亦需繪製，視圖間間隔自訂。
- (3) 須以製圖工具繪製，徒手繪製不予計分。
- (4) 請保留輔助線(輕且淡)，須標示隱藏線並加重物體輪廓線。
- (5) 用鉛筆精密繪製，不需上墨線。

評分標準：

答案必須完全正確才給分。(若不小心遺漏或多餘的線條每一部分扣 2~3 分)

附圖：

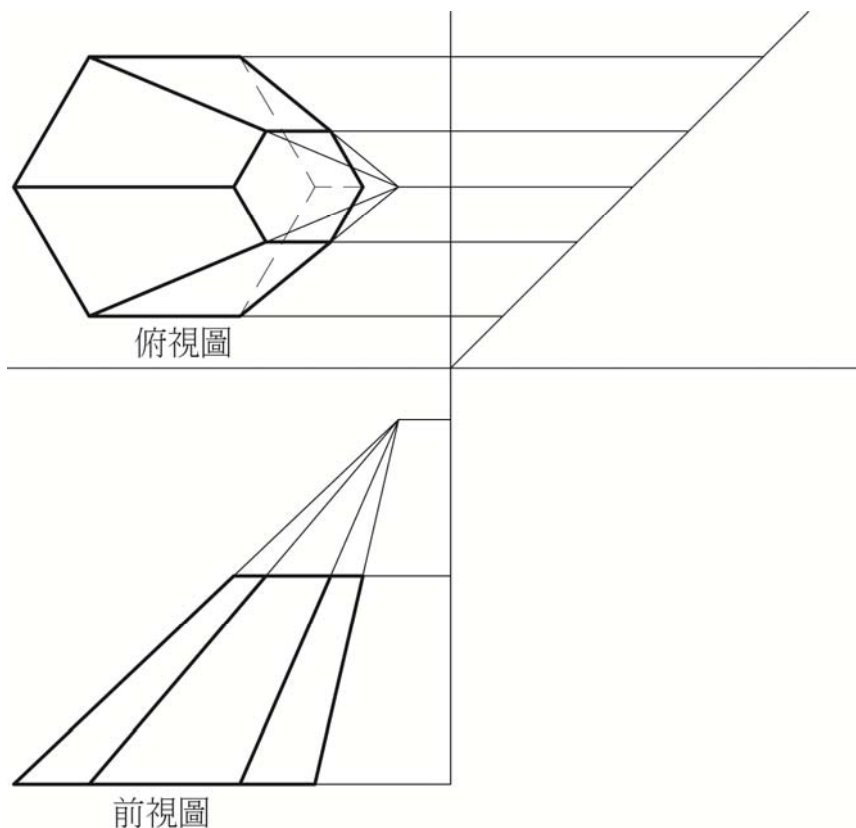

第二題：繪畫基礎與基本設計(共 60 分)**表現主題：以彩色表現技法繪製出泡麵圓形紙蓋包裝設計(共 60 分)**

國內龍頭食品公司—大吉行，生產多樣速食產品，近期有意將熱賣多年的產品「海鮮泡麵」更改新包裝(如附圖)，海鮮泡麵新包裝封面標題為「吉鮮」，封面需有泡麵、鮮蝦、魚板、螃蟹、魚丸…等食材，並表現出料美味鮮的海鮮泡麵特色。

製作規格：

- (1) 需自行繪製在 200 mm 直徑正圓，框內製作泡麵新包裝封面精稿。
- (2) 須以彩色技法表現，可自由使用規定之繪製媒材 (鉛筆、彩色鉛筆、針筆、水性簽字筆、水性或酒精性麥克筆)。
- (3) 「吉鮮」兩個標題字需用書法字體，但是書法體種類(篆、隸、草、楷、行…)不拘，以能夠清楚辨識「吉鮮」兩個字為原則，標題字至少須佔包裝版面的 $\frac{1}{3}$ 左右。

製作要求：

- (1) 需表現出泡麵內各式食材豐富，料美味鮮的海鮮泡麵特色。
- (2) 除了「吉鮮」兩個字組成的標題之外，不得出現任何文字訊息。

評分標準：

表現技法 50 分，標題字 10 分

附圖：